



得豐實業有限公司

Dfwisdom Industrial CO., LTD

膠片沖模機 Film punching machine

● 主要規格 Specification

機台尺寸: 650L*850W*1700H(mm)
電壓: 220V 1 Φ 60Hz
氣壓: 5kg / cm² 以上清淨空氣
膠片: 最小 Φ 30 mm 最大 Φ 100 mm
膠片沖模另行製作

● 常用材料 Material

以A6061, S45C, 耐磨耗部分則會
採用SKD11, SKD61進行熱處理,
加工件精度 \pm 0.05 mm.

● 工作流程 Process

人工放置工件 → 按鈕啟動沖製
→ 承接成品 → 放置成品 → 人
工清除餘料.

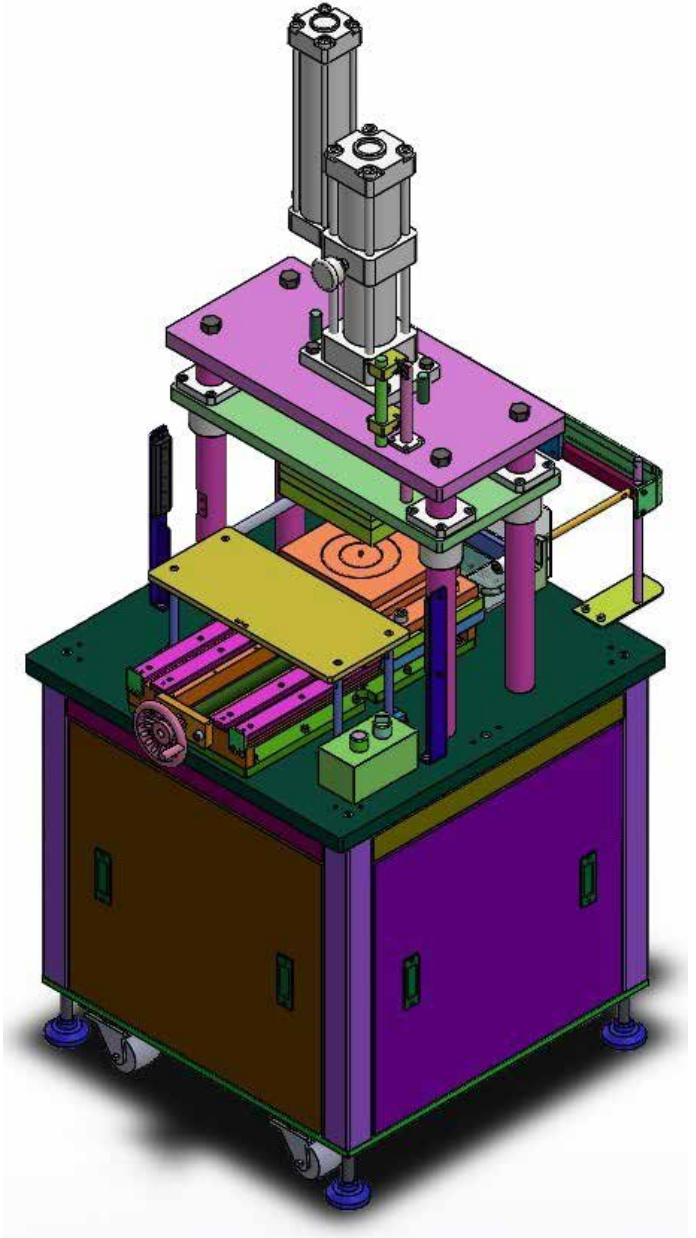

得豐實業有限公司

聯絡人: 羅永昌

<https://www.df-wisdom.com>