



得豐實業有限公司

Dfwisdom Industrial CO., LTD

簡易型裁切機 Simple cutting machine

● 主要規格 Spcification

機台尺寸：460L*300W*250H(mm).

電壓：220V 1Φ 50HZ.

使用氣壓：5.0kg/cm² 以上，清淨空氣.

機台總耗電量：5W.

三點組合由客戶提供.

不同Φ徑治具另行製作.

● 工作流程 Process

人工放置工件 → 按鈕啟動
→ 汽缸啟動 → 裁切 →
人工取工件.

● 常用材料 Material

以A6061, S45C, 耐磨耗部分則會
採用SKD11, SKD61進行熱處理
加工件精度±0.05 mm.

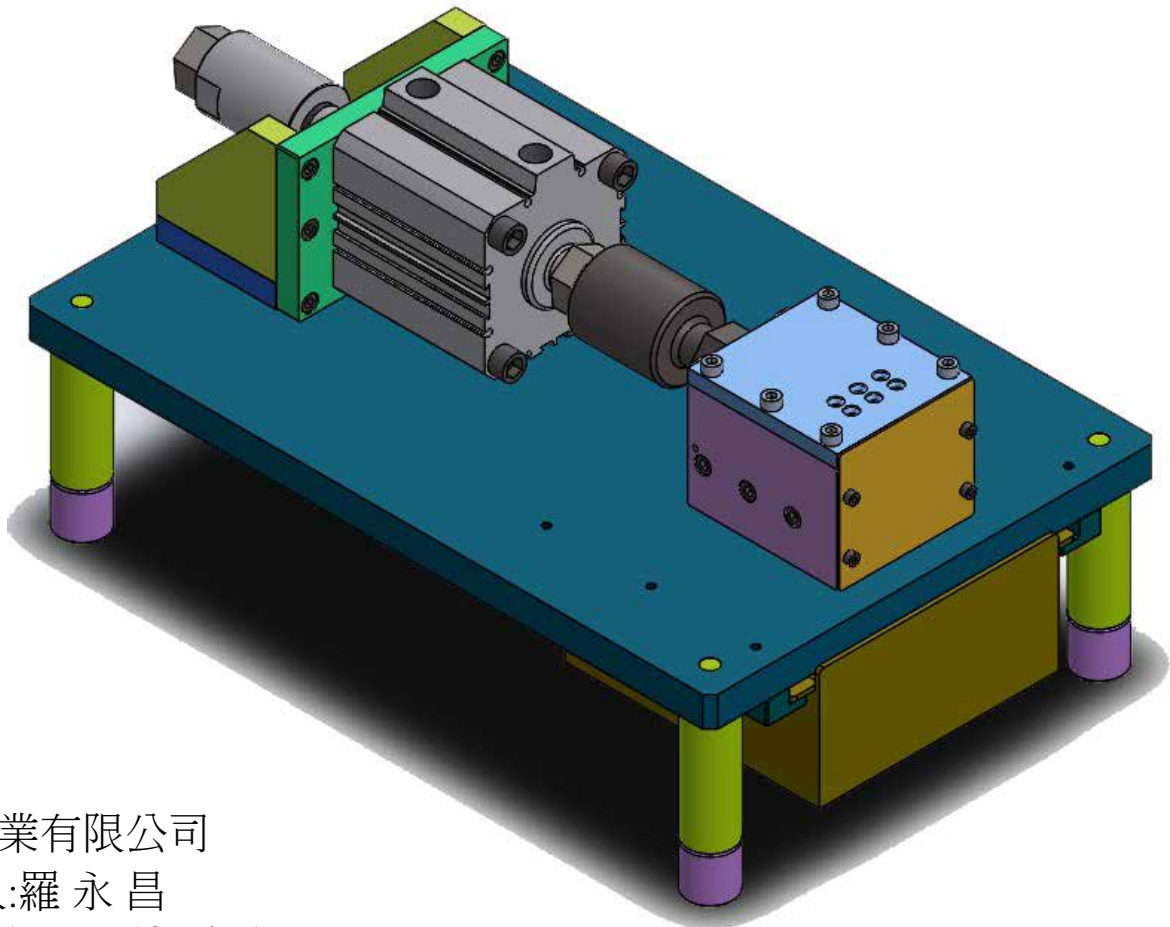

得豐實業有限公司

聯絡人:羅永昌

<https://www.df-wisdom.com>