



DG50 系列(單軸快速進給精密滑台)

軸稱行程
Travel Axis Stroke
DG50 -
X ±90
Z



DG50X-90

規格特性 Specifications Characteristics

型號	DG50X-90	DG50Z-90
檯面尺寸	5 x	x
傳動位置	中	中
移動行程		
移動真直度	μ	μ
移動水平度	μ	μ
檯面平面度	μ	μ
檯面垂直度	-	μ
水平耐荷重		-
垂直耐荷重		
重量		
材質	鋁合金	鋁合金
表面處理	黑色陽極氧化	黑色陽極氧化



DG50Z-90

DG50X-90 DIMENSION

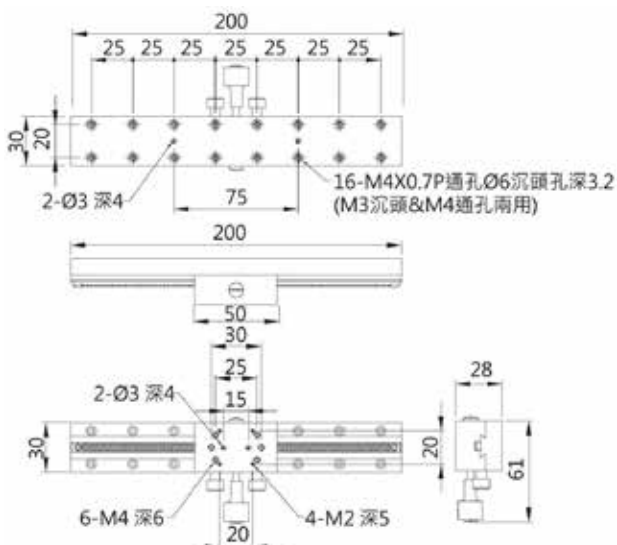

DG50Z-90 DIMENSION

